

A PASSION FOR

HEAVY METAL PRODUCTS

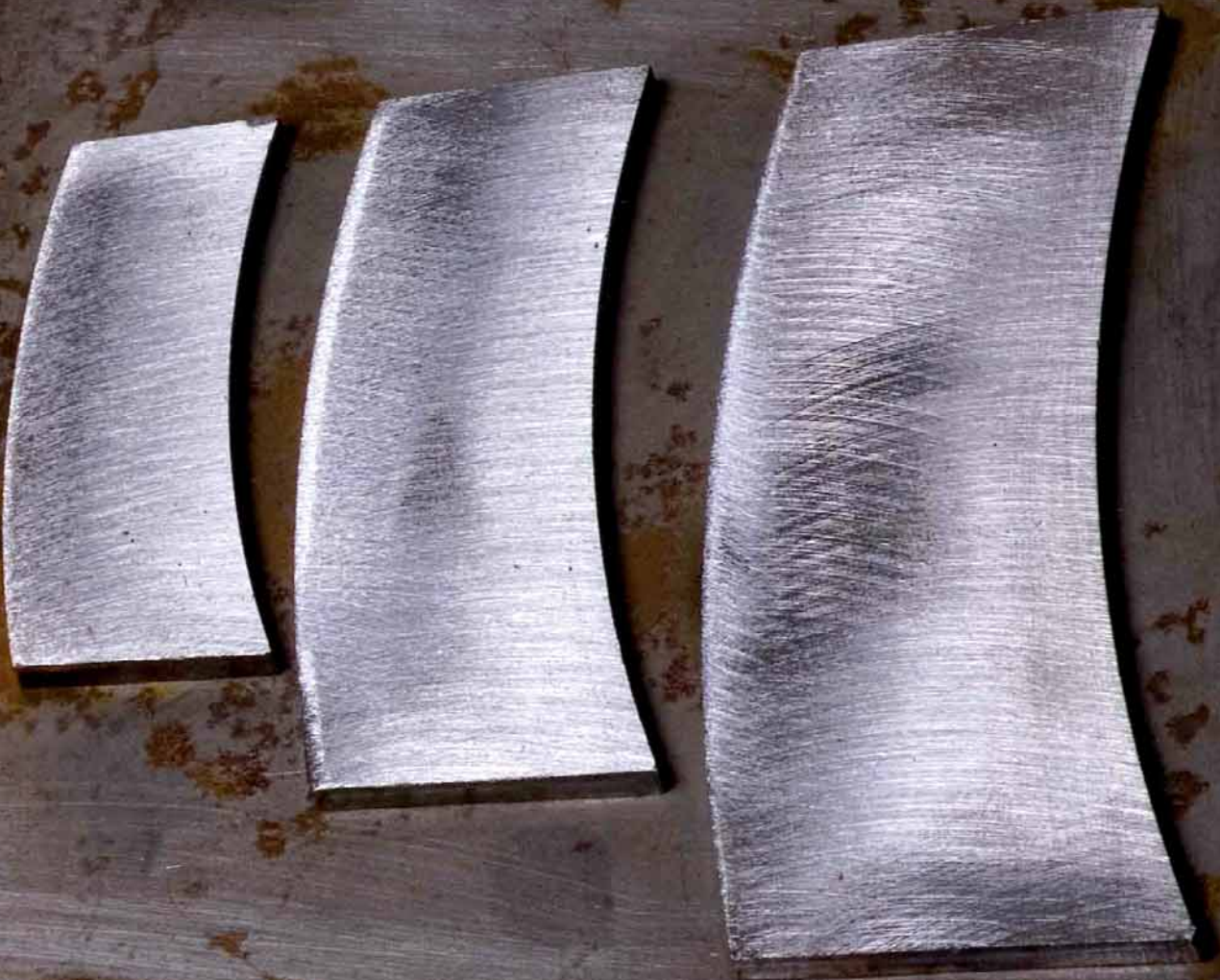

RESCHKE
AUSRÜSTER FÜR
ERDBAUMASCHINEN

DARAUF SIND WIR STOLZ ...

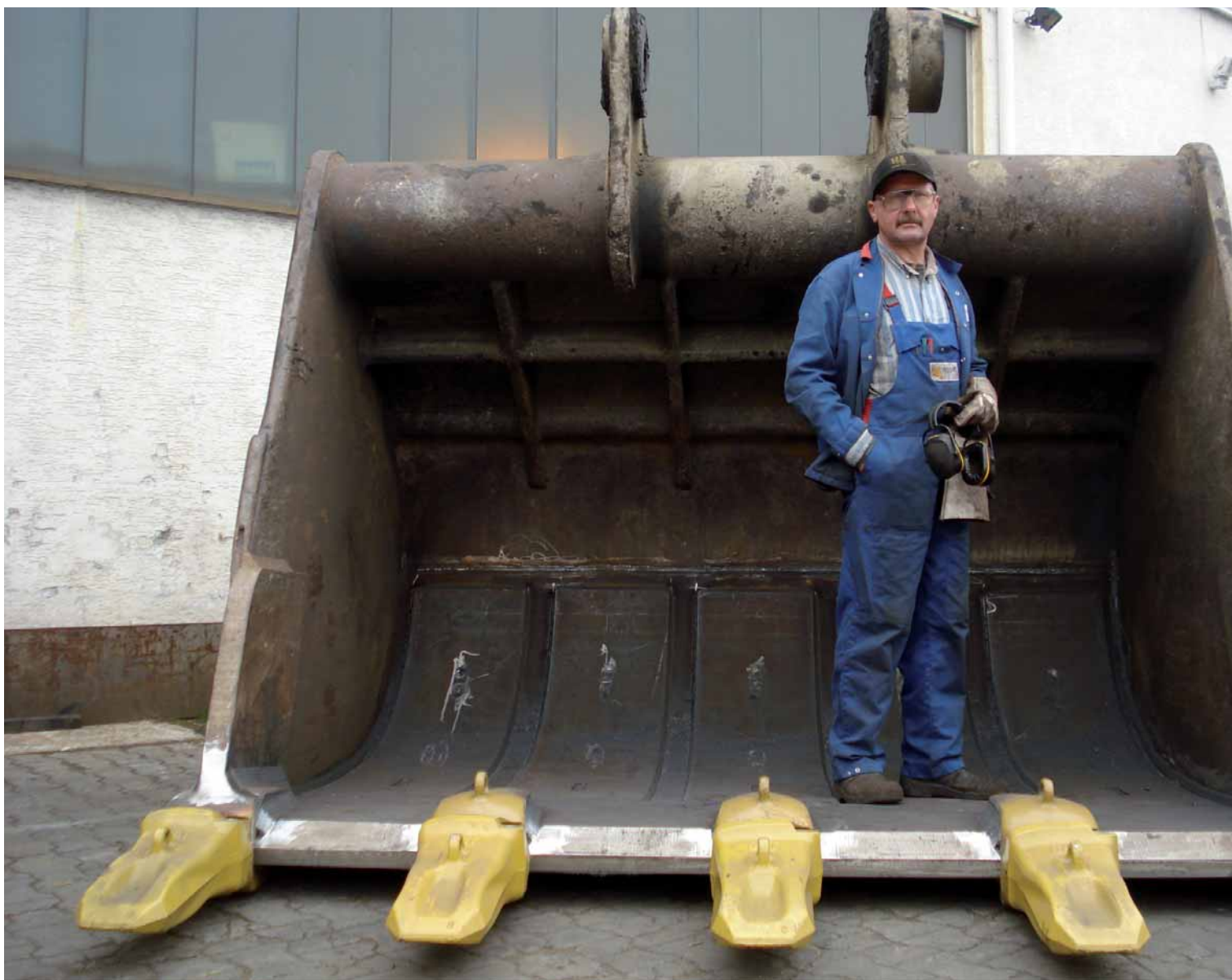

ALOIS KÜHBECK GMBH
 Maschinenbau • Reparaturen
 Ersatzteile für Baumaschinen
 Zollstraße 54 - 56
 D - 89407 Dillingen / Fristingen

Telefon: 09071/5865-0 / Telefax: 09071/6502
 E-Mail: info@kuehbeck.de / Internet: www.kuehbeck.de

Wir verwirklichen Lösungen
 - im Maschinenbau -
 - für Sonderanfertigungen -
 - in der Reparatur -



MASCHINENBAU



Getriebeinstandsetzungen - Reparatur von Hydraulikzylindern - Auftragsfertigung



Wir sind stolz darauf seit über 25 Jahren namhafte Baumaschinenhersteller und -händler mit Anbaugeräten für ihre Erdbaumaschinen ausstatten zu dürfen. Der ganz spezielle Mix unseres Teams aus langjähriger Erfahrung und junger Dynamik lassen uns nicht ruhen und erhalten doch das Altbewährte. So bleiben wir „... bei unseren Leisten ...“ und entwickeln uns dennoch immer weiter. Die langjährige Nachfrage nach unseren Produkten und nach unserer Beratung bereitet uns große Freude und hat zur Folge, dass wir täglich unser Bestes geben.

Unsere Qualitätskennzeichen

- zertifiziert nach DIN EN ISO 9001/2000
- geprüfte Schweißer nach EN 287-1



CRACO. Wir fertigen Verschleißteile.



CRACO GmbH • Naubergstr. 6 • 57629 Atzelgiff
Tel. 02662/95520 • Email info@craco.de



Wir bringen Werkstoffe in Form!

In einem kompletten Programm bieten wir ab Lager Profile, Bleche, Rohre aus Stahl, Edelstahl und NE-Metallen.

www.thyssenkruppschulte.de

ThyssenKrupp Schulte

Franziusstraße 8-14 • 60314 Frankfurt am Main
Telefon 069 4023-0 • Fax 069 439514



ThyssenKrupp

INHALTE SIND UNS WICHTIG ...

... **und** das in jeder Hinsicht. Angefangen bei den Gesprächen über die Auswahl des für Ihren Einsatz passenden Gerätes über die Verwendung qualitativ hochwertiger Materialien bis hin zum Füllverhalten des Anbaugerätes. Aus diesem Grund sind uns langjährige Bindungen zu unseren Mitarbeitern genauso wichtig wie zu unseren Zulieferern und selbstverständlich zu Ihnen. Egal mit wie viel Kubik Sie Ihren Löffel oder Ihre Schaufel befüllen, wir sorgen für den Inhalt auf ganzer Strecke.



Stappert ... the nature of steel

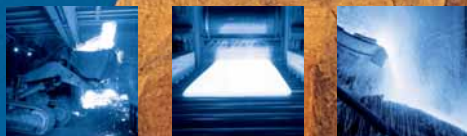

WÄRMESCHUTZ

CREUSABRO® – das Naturwunder gegen Verschleiß unter starker Wärmeeinwirkung. Exklusiv bei **ABRAService**. **CREUSABRO®** – ein fantastisches Produkt für höchste Ansprüche. Weitere Informationen unter www.stappert.de



**Stappert
Spezial-
Stahl** Handel

ABRAService

Ronsdorfer Straße 24
40233 Düsseldorf
Deutschland
Tel. 0211 99550-0
Fax 0211 99550-200
verkauf.abra@stappert.de
www.stappert.de



Das intelligente Schnellwechselsystem



OilQuick im Abbruch für Bagger bis 210t

OilQuick im Erdbau für Bagger von 1 bis 120t



JEDE MASCHINE IST NUR SO GUT WIE IHR ANBAUGERÄT

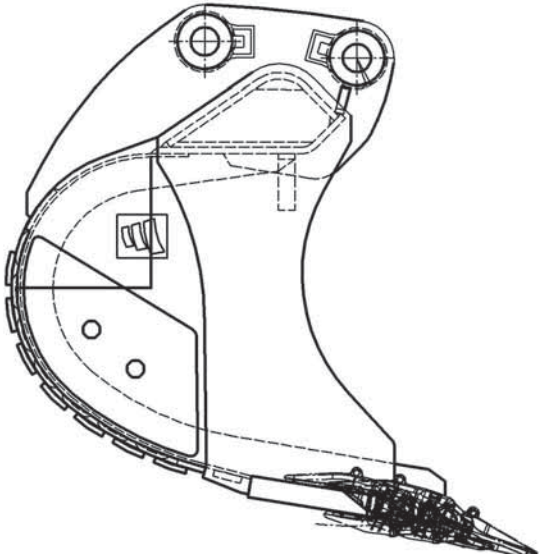
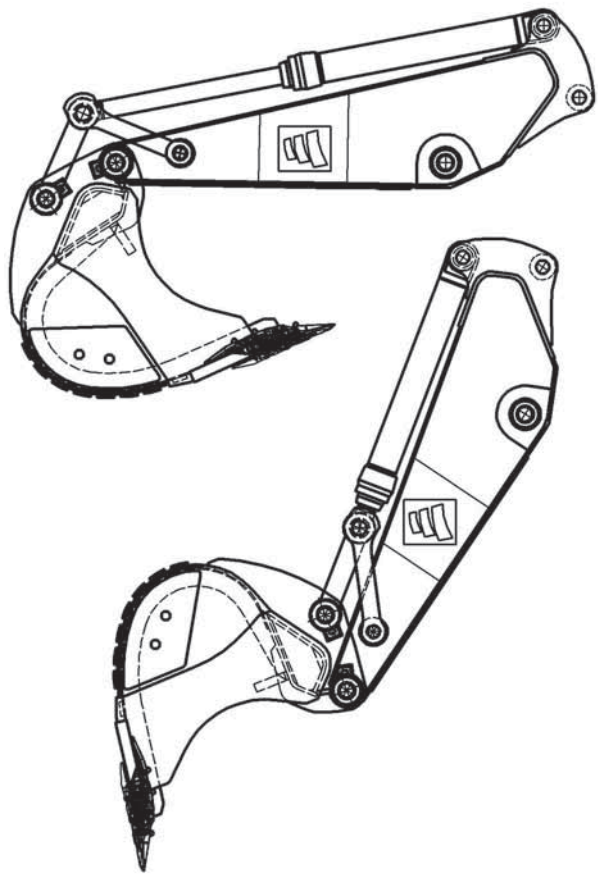
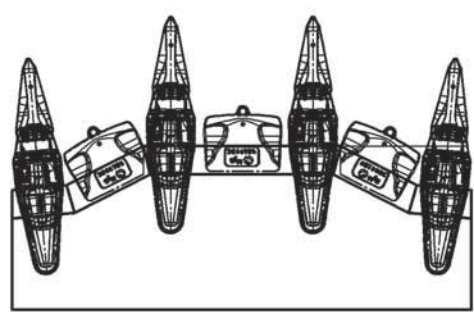

Reißlöffel für CAT 385,
Inhalt 5,2 m³ bei 2100 mm

Hydraulik-Zylinder

- für alle Bereiche des Maschinenbaus · einfach- und doppelwirkende Hydraulikzylinder
- Hydraulikzylinder mit integrierten Wegmesssystemen
- Standardbaureihen · Lagerprogramm

Strautmann Hydraulik GmbH
Gausekamp 15
49326 Melle-Wellingholzhausen
Tel. 054 29 9404-0
Fax 054 29 9404-43
E-Mail info@straumann-hydraulik.de
www.straumann-hydraulik.de

Strautmann
Hydraulik

HKS Wir drehen die Welt.

333
Hergestellt in Deutschland

Die neue Generation der **POWER ANTRIEBSTECHNIK**
Mehr Bewegung für Ihren Bagger

40%
mehr Produktivität
bestätigen unsere
zufriedenen Anwender

RotoBox BVC Powerantrieb Tiltrotator

HKS Dreh-Antriebe GmbH
www.hks-partner.com



Wer wie wir gut zuhören kann und erst einmal alles über die Bedürfnisse und Gegebenheiten seines Gegenübers in Erfahrung bringt, kann sich in jede noch so spezielle Situation hineinendenken. Deswegen ist für uns eine individuelle Beratung genauso selbstverständlich wie die exakte Planung, Konstruktion und Produktion von maßgeschneidertem. Da keine Maschine der anderen gleicht, gilt es für jeden einzelnen Fall eine perfekte Antwort zu finden. Denn nur so kommen die jeweiligen Vorteile auch erfolgreich zum tragen. Anders ausgedrückt: Jede Maschine ist nur so gut wie das Anbaugerät.

Eine Lagerproduktion entspricht nicht unserer Philosophie. Wir entwickeln gleich passgenaue Löffel- und Schaufelformen, die über ein optimales Füllverhalten verfügen und somit extrem effizient arbeiten. Baustellen können dadurch noch schneller beendet werden, was nicht nur Zeit spart, sondern langfristig auch Kosten senkt.



Hochverschleißfestzuverlässig.

Reschke und VeRotool – eine hochverschleißfeste Partnerschaft.

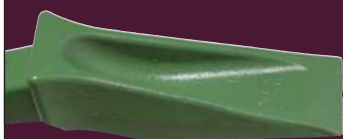

Verschleißteil-Service für Erdbewegungsmaschinen und die Gewinnungsindustrie.

www.verotool.de

Hauptsitz Ratingen
Robert-Zapp-Straße 6-8
40880 Ratingen
Tel. +49 (0) 2102-70076-0
Fax +49 (0) 2102-70076-50

Niederlassung Jena
Damaschkeweg 57
07745 Jena
Tel. +49 (0) 3641-609521/22
Fax +49 (0) 3641-607825

VOM REISSBRETT IN DEN STEINBRUCH

Auf einem so vielseitigen Markt wie unserem ist es wichtig, jederzeit den Überblick zu behalten. Prozesse transparent zu gestalten lässt uns schnell und präzise auf neue Entwicklungen reagieren. Das gilt insbesondere für Ihre Wünsche und Vorstellungen. Aus diesem Grund bringen unsere Verkäufer langjährige Erfahrung aus der Werkstatt mit, so dass wir Ihnen eine professionelle Beratung garantieren können.

Unsere erfahrenen Ingenieure fertigen erste Konstruktionsentwürfe an und erleichtern Ihnen damit die Orientierung. Überzeugt die Lösung geht sie umgehend in Produk-

tion – selbstverständlich ohne Qualitätsverlust und unter strenger Einhaltung der ISO-Normen. Und so kann zum Beispiel ein morgens bei uns in Auftrag gegebener Felstief- löffel bereits abends seinen Schwereinsatz im Steinbruch verrichten.

Da wir nicht nur zeitnah, sondern auch vorausschauend und gewissenhaft arbeiten, archivieren wir jeden einzelnen Vorgang für mindestens 10 Jahre. So können Sie jederzeit detaillierte Auskünfte zu allen für Sie relevanten Daten abfragen. Unsere Dokumentation sorgt für eine außergewöhnlich hohe Flexibilität und Planungssicherheit.

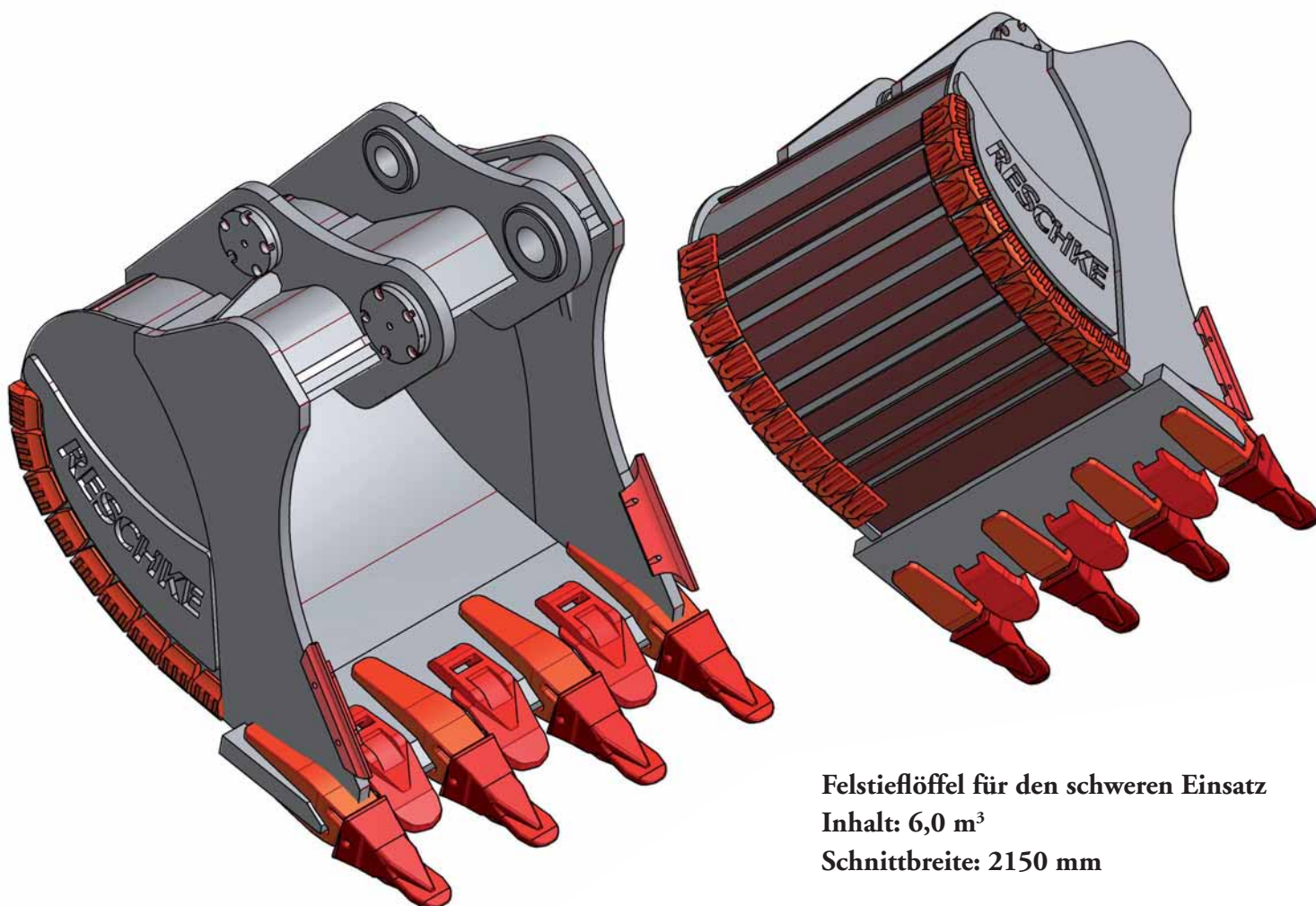

Felstiefelöffel für den schweren Einsatz
Inhalt: 6,0 m³
Schnittbreite: 2150 mm



 **BOROX**
INTERNATIONAL

Borox International AB
Sales office Germany
DE - 71126 Gäufelden
Phone: 0049 / 7032 / 794063
Web: www.borox.de

Wear Parts Made in Sweden

...because we move it!

**Your partner for the
Earthmoving industry**



UNSER MASCHINENPARK

Was wir tun, tun wir richtig. Dazu gehört insbesondere die Auswahl der richtigen Materialien für den richtigen Einsatz und deren richtige Verarbeitung!

- **Wärmeofen:**

Stahl kann seine technischen Eigenschaften verlieren, wenn er nicht richtig verarbeitet wird. Klimatische Schwankungen können diesem Metall dann schwer zusetzen und es wie Papier reißen lassen. Deshalb achten wir penibel darauf, dass Stahl in unserem modernen Wärmeofen perfekt vor- und nachgewärmt wird. Erst diese besondere Wärmebehandlung verleiht ihm eine extreme Haltbarkeit.

- **Abkantpresse:**

Unsere Abkantpresse leistet im wahrsten Sinne des Wortes Großes. So können wir mit ihr bis zu 800 Tonnen Stahl pressen. Damit sind wir in der Lage alle Löffelformen abzukanten – und das in jeder Größe und Auflage.

- **mehr als 20 Schweißmaschinen**
- **2 Brennschneidemaschinen**
- **2 mobile Bohrwerke**
- **2 Drehbänke**
- **1 Schlagschere**
- **10 und 5 Tonnenkräne**
- **voll ausgestattete Werkstattwagen**
- **3 Radialbohrmaschinen**



Qualität?



Hydraulikzylinder
aus Birkenfeld

LZ 8393 14.500 x gefertigt

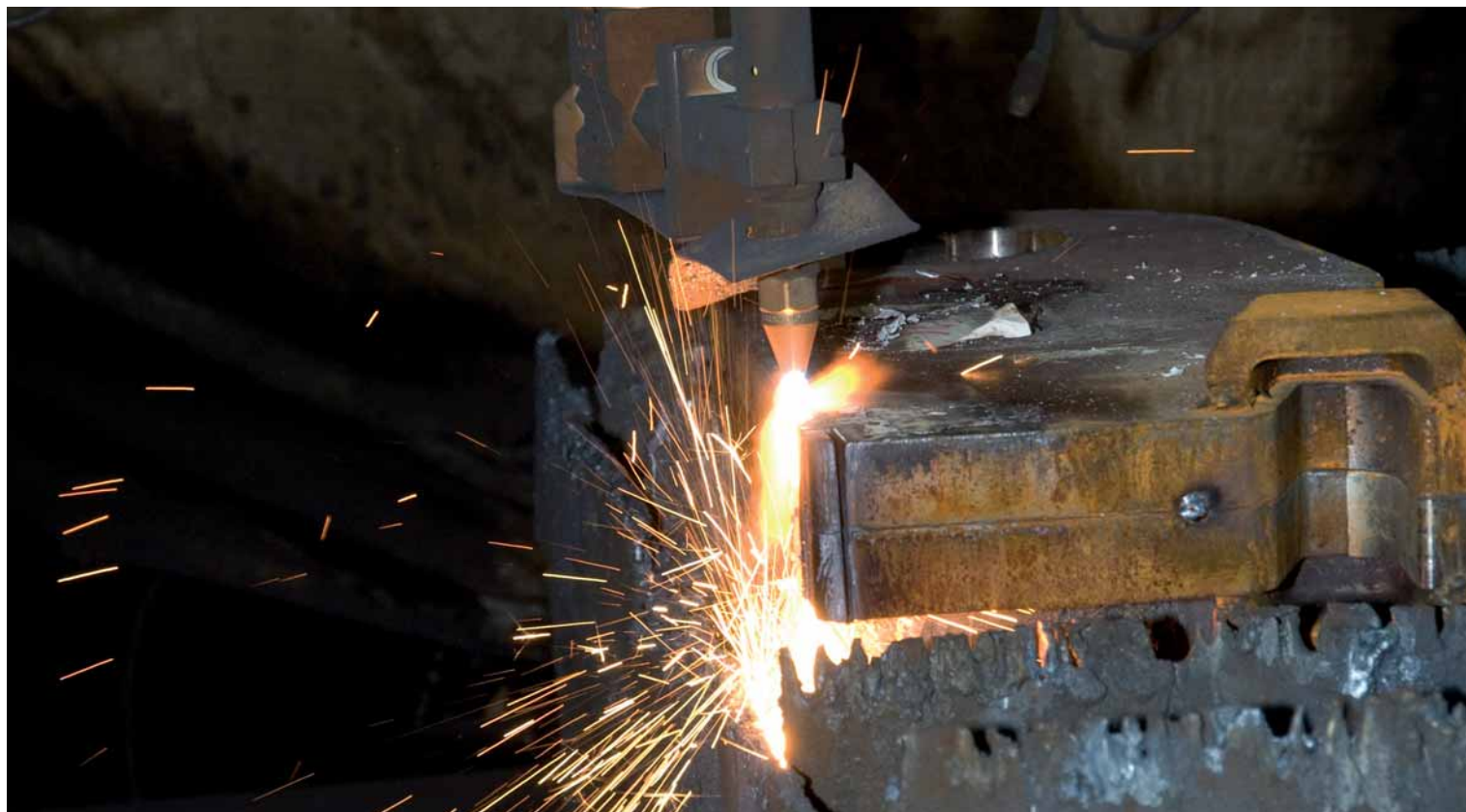

SERVICE WIRD BEI UNS GROSS GESCHRIEBEN



KONTAKTIEREN SIE UNS:

Reschke Schweißtechnik GmbH

Robert-Bosch-Straße 24
63477 Maintal
Telefon: 06181 43 98-0
Fax: 06181 43 98-30
E-Mail: info@reschke-gmbh.de
Internet: www.reschke-gmbh.de

Öffnungszeiten:
Montag bis Freitag von 7.30 bis 17.30

Der Unterschied liegt im Detail